



智能刀具管理系统

苏州阿诺精密切削技术有限公司

01

CNC工厂怎样才能做到高效，低成本的运营

正确的时间 正确的地点 拿正确的刀具

现在我们物料管理模式能做到么？

20家不同类型的工厂提出了如下的问题...

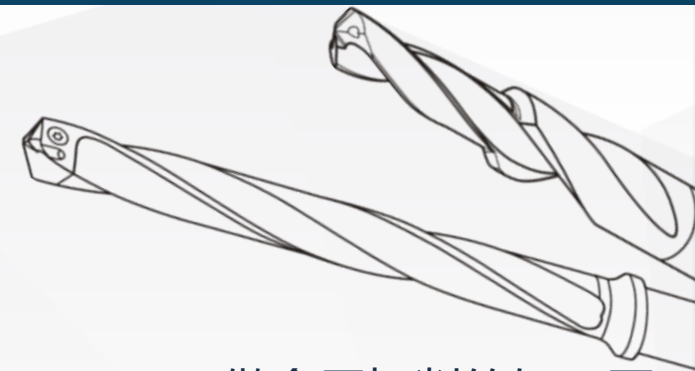

做金属切削的好牙医

01 现有刀具管理模式存在的问题

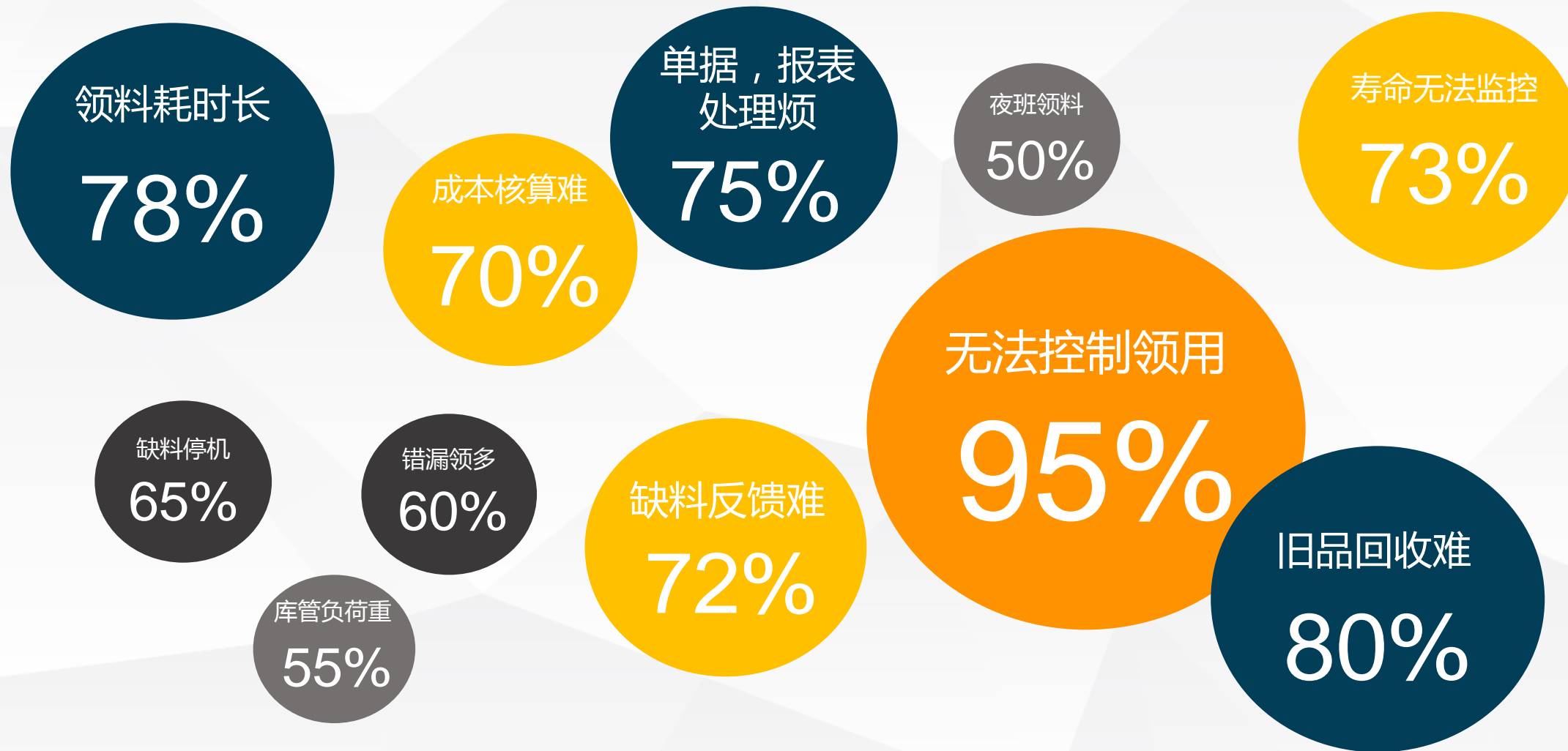

智能物料管理系统由以下部分组成

1. 物料管理站
2. 数据库服务器
3. 后台管理系统
4. 手持终端



智能刀具柜类型

01

立式螺旋出料柜

02

桌面式螺旋出料柜

03

桌面式独立抽屉柜



◆ 外形信息

- 外形尺寸：925X900X2000mm
- 重量：280Kg
- 颜色：阿诺蓝



◆ 物料尺寸

- 最大：200X100X150mm
- 最小：65X10X10mm
- 重量：< 1Kg

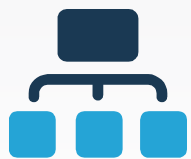

◆ 可管理品种

- 单柜：56-72品种，≤1440件
- 多柜：定制组合，柜体互联



◆ 软件类型

- 阿诺刀具管理标准版
- 阿诺刀具管理专业版



主柜含32寸立式触摸屏，作为主交互界面，可扩充其他应用
可配合立式副柜，形成集中式物料管理。





◆ 外形信息

- 外形尺寸：770X700X710
- 重量：60Kg
- 颜色：阿诺蓝



◆ 物料尺寸

- 最大：200X100X110mm
- 最小：65X10X10mm
- 重量：< 1Kg

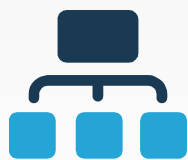

◆ 可管理品种

- 单柜：32/40品种，≤600件
- 多柜：定制组合，柜体互联



◆ 软件类型

- 阿诺刀具管理标准版
- 阿诺刀具管理专业版



适用于车间或大型工厂的分散型物料管理

此柜体可叠放使用，可与其他柜体一起使用



做金属切削的好牙医



◆ 外形信息

- 外形尺寸：890X450X720mm(可叠放)
- 重量：60Kg
- 颜色：阿诺蓝



◆ 物料尺寸

- 最大：255X167X100mm
- 重量：< 10Kg

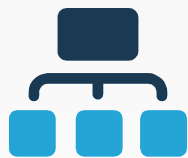

◆ 可管理品种

- 单柜：16/36/42/63/99品种
- 多柜：定制组合，柜体互联



◆ 软件类型

- 阿诺刀具管理标准版
- 阿诺刀具管理专业版



主要适用于需要单品管理的物料，如量具，工具，刀杆，消耗品，小型零配件等

可以配合其他类似柜体一起使用

可叠放使用，订制成立式大型柜体

标准盒内尺寸(mm)：

- 155*82*40
- 155*96*50
- 195*93*48
- 215*115*66
- 176*123*68
- 255*167*100



立式抽屉柜

----集中式物料管理

立式旋转柜

---刀柄或整刀的管理

量具检具管理站

---量具检具集中管理

更多新品研发中.....

可管理的物料包括：

应急物品（应急灯，安全绳等）

个人防护用品（手套，安全帽，安全鞋）

油漆，磨具磨料

胶水

量具、检具

工具、夹具

办公用品耗材





为CNC工厂 提供了解决之道!

👍 储存, 发放, 回收一站式服务

👍 24小时不间断无人值守

👍 完善的发放控制机制

👍 可实现物料寿命和有限期管理

👍 产品工序级的物料成本分析

👍 即时库存状况呈现

👍 自定义流程

👍 无纸化单据, 自动缺料预警

👍 ERP集成

👍 自动报表

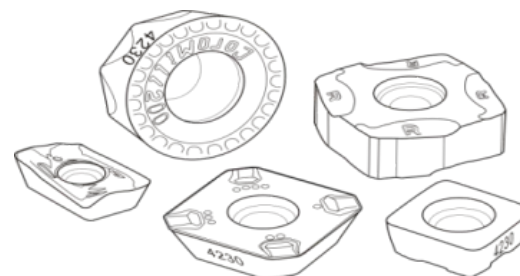

02 软件类型 – 阿诺刀具管理标准版软件



01

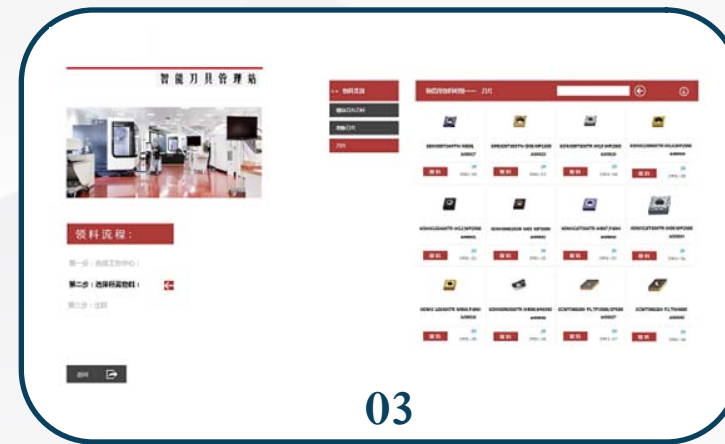

03

01

02

03

04

读卡登陆

选择机床

选择刀具

输入领用数量



02



04

点击，轻松领料！

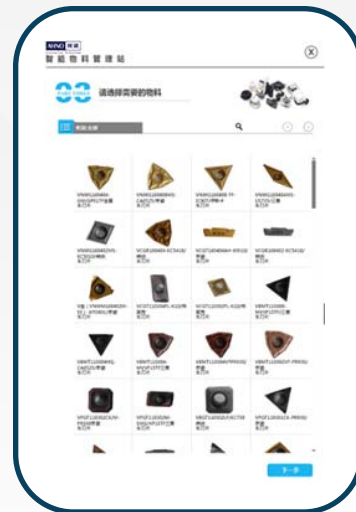
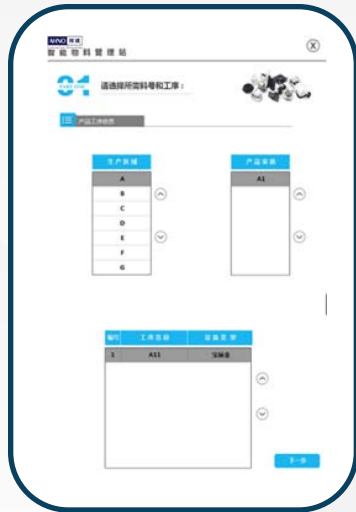

01

读卡登陆

02

选择产品

03

选择工序

04

选择机床

05

选择刀具

06

输入领用数量

自动生成并发送多种报表，成本结算一目了然！

信用未还明细表

设备	类别	型号	品名	生产区域	产品家族	工序	未归还数	单价	未还金额	信用人	个人工单号	借出日期
JB117-01	车刀片	TA0102010	山特维克2MM槽刀片	W1	ABS	车	1	0.00	0.00	李广		2016年5月29日 17:03:12
JB117-01	车刀片	TA0102010	山特维克2MM槽刀片	W1	ABS	车						
JB117-01	车刀片	TA0102010	山特维克2MM槽刀片	W1	ABS	车						
JB117-01	车刀片	TA0102010	SANDVIK 266 0.047INCH GROOVE	W1	ABS							
JB117-01	车刀片	TA0102010	SANDVIK 266 0.047INCH GROOVE	W1	ABS							
JB117-01	车刀片	TA0102010	SANDVIK 266 0.047INCH GROOVE	W1	ABS							
JB117-01	车刀片	TA0102010	SANDVIK 266 0.047INCH GROOVE	W1	ABS							
JB117-01	车刀片	TA0201020	DNGA433 T00625 005 A66N with .047R	W1	ABS							
JB117-01	车刀片	TA0201020	DNGA433 T00625 005 A66N with .047R	W1	ABS							
JB117-01	车刀片	TA0201020	DNGA433 T00625 006 A66N with .062R	W1	ABS							
JB117-01	车刀片	TA0201020	DNGA433 T00625 006 A66N with .062R	W1	ABS							
JB117-01	车刀片	TA0201020	DNGA434 T00625	W1	ABS							

盘点明细表

品号	品名	规格	盘点时间	盘点前数量	盘点后数量	盘点差异	盘点仓库	盘点人员
TA020104000	CNGA433 T00625 A66N with .047R (跳面车刀)		2016/4/7 14:29:42	10	8	-2	新品库	Zhangyifen
TA010201020	山特维克2MM槽刀片		2016/4/8 9:16:31	10	0	-10	SV01-01	Zhangyifen
TA020104000	CNGA433 T00625 A66N with .047R (跳面车刀)		2016/4/8 9:16:31	5	0	-5	SV01-02	Zhangyifen
TA020104000	CNGA433 T00625 A66N with .047R (跳面车刀)		2016/4/8 9:16:31	2	0			
TA070400620	TIB TRAY 侧面角0.062刀片 JB-TC-EM-006		2016/4/13 14:35:50	5	0			
TA0301WARD	TC-EM-010 EM-1/4X L2.5 4FL W/.6		2016/4/13 14:35:50	4				
TA0301WARD	CHTC-KS-002POSTERIOR KNEE DETAIL KEYSAT		2016/4/15 14:31:29	5				
TA0301WARD	CHTC-KS-001 5/8 X .100 W/.020 CR KEYSAT		2016/4/15 14:31:31	8				
TA0301WARD	CHTC-EM-002 3/8 6 FLUTE W/.045 CR CARB		2016/4/15 14:31:32	14				
TA0301WARD	CHTC-EM-002 3/8 6 FLUTE W/.045 CR CARB		2016/4/15 14:31:33	4				
TA0301WARD	CHTC-KS-003 5/8 X .125 CARB KEYSAT		2016/4/15 14:31:34	5				
TA070100251	定位钻头		2016/4/15 17:11:56	2				
TA070104000	立铣刀	Femoral	2016/4/16 8:27:44	8				
TA020101001	外面精车刀	Hips Modular Head	2016/5/30 14:08:50	23				
TA020204001	切屑刀片 GTN4.8 IC20- COATED WITH SCH17	Bar stock	2016/5/30 14:08:51	9				
TA0301WARD	TC-EM-001	Bar stock	2016/5/30 14:08:51	6				
TA0301WARD	CHTC-KS-001 5/8 X .100 W/.020 CR KEYSAT		2016/5/30 14:08:51	-2				
TA070200800	球刀SPHER MILL 3/16X0.25X1.5	Femoral	2016/5/30 14:08:51	6				

库存明细表

智能柜一

2016/7/6 8:18:58

仓库	库位	类别	品号	品名	单价	库存数量	金额	有效期	鉴定周期
SV01-01		车刀片	TA020204001	切屑刀片 GTN4.8 IC20-	0.00	6	0.00		
SV01-02		车刀片	TA0201040007	KM 80 DEGREE	0.00	19	0.00		
SV01-03		车刀片	TA020102005	55°车刀片	0.00	12	0.00		
SV01-04		车刀片	TA020204002	槽刀片IHFP-5025-	0.00	12	0.00		
SV01-05		车刀片	TA0201030000	60°覆刀片	0.00	11	0.00		
SV01-06		铣刀片	TA0203060000	方肩硬涂层铣刀片	0.00	19	0.00		
SV01-07		车刀片	TA07010312500	5/16立铣刀EM-312-2-	0.00	10	0.00		
SV01-08		铣刀片	TA05010012000	#31硬涂层合金铣头	0.00	12	0.00		
SV01-09		铣刀片	TA04010012500	.125铰刀 #RCS01250D	0.00	10	0.00		
SV01-10		铣刀片	TA07081500000	EM01875S14CA15	0.00	19	0.00		
SV01-11		铣刀片	TA05040031200	TC0275 5/16*3-	0.00	17	0.00		
SV01-12		铣刀片	TA06020175000	#2非标准中心钻 TC0086	0.00	20	0.00		
SV01-13		车刀片	TA07060250002	1/4铣刀	0.00	6	0.00		
SV01-14		铣床刀	TA0301WARD0020	修磨TC-EM-002	0.00	15	0.00		
SV01-15		铣刀片	TA07010006203	1/16去毛刺刀DWG	0.00	13	0.00		
SV01-16		车刀片	TA07060187502	3/16铣刀TC0016	0.00	8	0.00		
SV01-17		车刀片	TA05010437500	7/16内冷钻头	0.00	4	0.00		
SV01-18		铣刀片	TA05010560002	D5.6*D6.0#82°44 89414	0.00	7	0.00		
SV01-19		铣刀片	TA05040027700	.27°新槽钻TC0134	0.00	9	0.00		
SV01-20		车刀片	TA0201030000	60°覆刀片	0.00	19	0.00		
SV01-21		铣刀片	TA04010575001	D5.75*D6.0#93°26	0.00	6	0.00		
SV01-22		铣刀片	TA07040310000	1/32倒圆角刀CR031	0.00	6	0.00		
SV01-23		铣床刀	TA02010301134	中心钻 DIA2.5 (Guhring)	0.00	2	0.00		
SV01-24		铣床刀	TA06010266001	铣刀 END MILL	0.00	4	0.00		
SV01-25		铣床刀	TA07010009380	立铣刀 HPHV188S4063	0.00	7	0.00		
SV01-26		铣床刀	TA07010018802	立铣刀	0.00	4	0.00		
SV01-27		铣床刀	TA07010025106	盲孔铣刀 3/32	0.00	4	0.00		



管理界面，功能完备！

软件功能特性	
成本分析维度	物料
	时间
	人员
	金额
	设备
领用归还类型	领用/归还独立模式
	以旧换新模式
领用权限控制类型 (谁能领，领什么)	限定领料人员
	根据人员限定可领物料的种类 根据使用的设备限定可领物料的种类
领料数量控制类型 (领多少)	人员名下物料未归还量控制
	设备名下物料未归还量控制
	设备在规定时间内领料数量控制
	人员在规定时间内领料数量控制



“

Win8系统，兼容所有PC程序

8“高清触摸屏

可以实现所有物料柜管理功能

可升级为移动办公系统

MES数据录入

生产现场产质量查询

流程发起，审批

邮件

音视频会议

”



- 领料时间：5分钟
- 高峰等候时间：30分钟
- 错领，漏领率：13%
- 缺料率：18%
- 库存状态查询：5分钟
- 报表提交：2个工作日
- 库存量：库存压力大
- 消耗量：消耗压力大
- 呆滞品监控：不可控
- 产品成本分摊：不清晰
- 仓库物料管理：易积压

使用刀具柜前



使用刀具柜后

- 领料时间：30秒
- 高峰等候时间：3分钟
- 错领，漏领率：0
- 缺料率：0
- 库存状态查询：1分钟
- 报表提交：10分钟
- 库存量：下降25%
- 消耗量：下降15%
- 呆滞品监控：可控
- 产品成本分摊：精确
- 仓库物料管理：合理化

工厂端，利用32寸触摸屏，可扩展为：

01

智能看板

- 工厂内部信息发布、公告，质量看板等

02

智能考勤

- 结合ID卡或指纹识别系统，可以建立现场考勤系统

03

智能文档

- 查看产品的图文档、作业标准，加工程序等

04

智能报工

- 生产进度统计、工资结算，工料报废记录等

05

... ..

03

智能仓储管理方案

阿诺智能货架的出现，
卸下了现代工厂繁重的仓储负担！

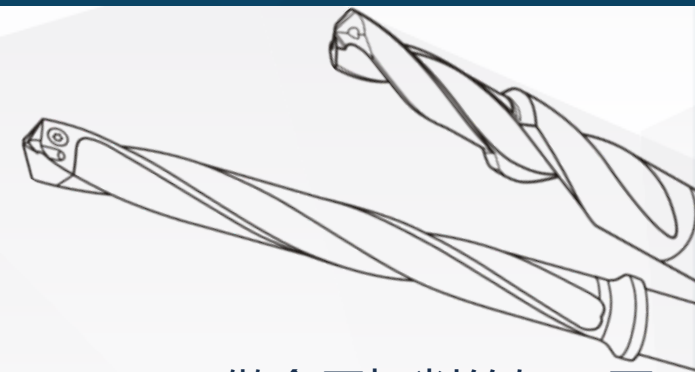

智能物料管理系统由以下部分组成

1. 智能货架
2. 数据库服务器
3. 后台管理系统
4. 手持终端



智能软件和库位提示系统配合优化的流程，可实现无等待，无单据，无差错，高效率的物料领用：





智能货架

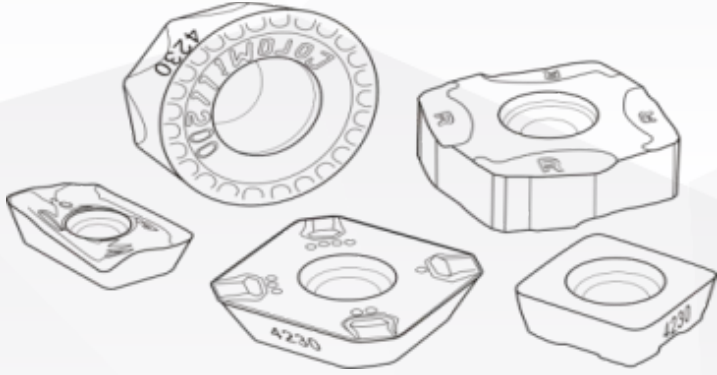

做金属切削的好牙医

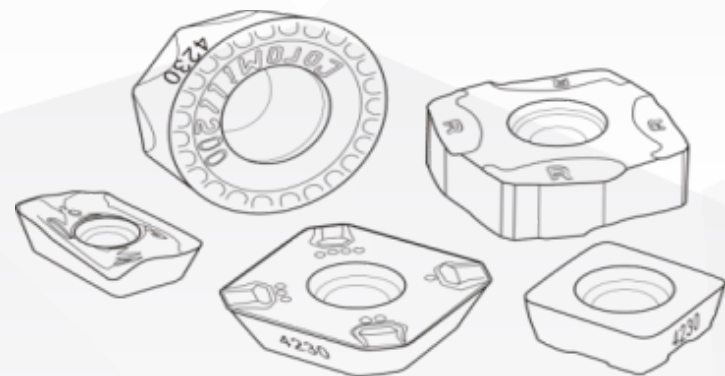

智能货架

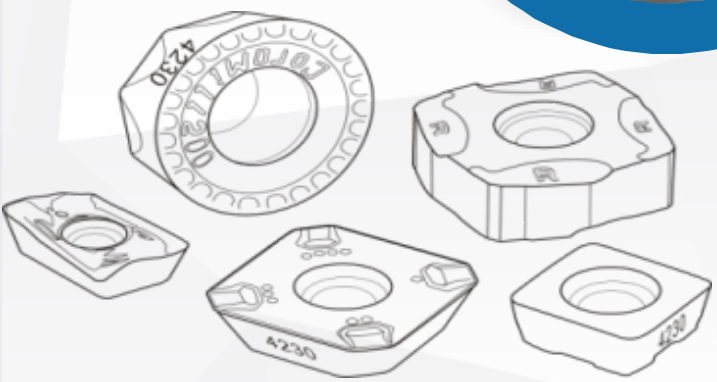

THANK YOU
WE WILL DO A GREAT JOB !

www.ahno-tool.com

了解更多可登陆阿诺官网
或关注阿诺微信公众号...

